



nottedifiaba

illustration contest & exhibition

Organizzato da



Associazione Manifestazioni Rivane
Via Liberazione, 7
38066 Riva del Garda (TN)
tel. +39 0464 755639
www.nottedifiaba.it

Con il patrocinio di



Provincia Autonoma di Trento – Dipartimento Cultura
Via Romagnosi, 9
38122 Trento
tel. +39 0461 496565
www.provincia.tn.it



Comune di Riva del Garda – Assessorato alla Cultura
Piazza III Novembre, 5
38066 Riva del Garda (TN)
tel. +39 0464 573888
www.comune.rivadelgarda.tn.it

Partners



Giunti Editore S.P.A.
Via Bolognese, 165
50139 Firenze
tel. +39 055 062404
www.giunti.it



Museo Alto Garda
Piazza C. Battisti, 3/A
38066 Riva del Garda (TN)
tel. +39 0464 573869
www.museoaltogarda.it



B.I.M. del Sarca
Viale Dante, 46
38079 Tione di Trento (TN)
tel. e fax +39 0465 321210
www.bimsarca.tn.it

Con un divertente programma dedicato ogni anno a una storia diversa, Notte di Fiaba è il principale e tradizionale appuntamento dell'estate di Riva del Garda. Musica, danze, giochi, attori e giocolieri animano le strade e i vicoli della città nella magica cornice creata da allegre scenografie e dal lago di Garda. Anche se è una manifestazione dedicata ai bambini, Notte di Fiaba affascina da sempre anche

gli adulti. Ottantamila visitatori, e centosessanta ore di animazione sono solo alcuni dei numeri di uno degli eventi più importanti del Garda Trentino, che si tramanda di generazione in generazione dal 1950 e appartiene alla comunità intera e ai suoi ospiti.

Quest'anno Notte di Fiaba ci offre una versione rivisitata de "I Musicanti di Brema."

REGOLAMENTO DEL CONCORSO

Art. 1 L'iniziativa culturale

L'11° Concorso internazionale d'illustrazione **Notte di Fiaba** è un'iniziativa culturale promossa da Associazione Manifestazioni Rivane. Pensato e organizzato in collaborazione con rappresentanti di primo piano del mondo della letteratura, dell'editoria e dell'illustrazione per l'infanzia, il concorso darà vita a una mostra d'illustrazione itinerante, al relativo catalogo e all'albo illustrato dal vincitore del concorso e pubblicato da Giunti Editore.

La Giuria sceglierà i quattro illustratori migliori, assegnerà le menzioni speciali e selezionerà un'ulteriore rosa di illustratori le cui opere saranno esposte alla mostra di cui sopra e inserite nel relativo catalogo. **La giuria cerca il vincitore tra chi propone un tipo di illustrazione "sperimentale" e "originale" non contaminata da stereotipi e stili che provengono dai cartoni animati, dai fumetti o dai manga.**

I vincitori, i menzionati ed i partecipanti alla mostra saranno rivelati durante la **Bologna Children's Book Fair 2025**.

L'albo illustrato, la mostra e il catalogo della mostra saranno presentati ufficialmente in occasione dell'inaugurazione della mostra a fine **agosto 2025** a Riva del Garda.

Art. 2 Modalità di partecipazione

Possono partecipare al concorso illustratori pubblicati e non, di qualsiasi nazionalità, luogo di origine o residenza, senza limite di età. Per i minori è richiesta un'autorizzazione espressa per iscritto da parte di uno dei genitori, o di chi ne detenga la patria potestà. **Entro e non oltre la mezzanotte dell'08 marzo 2025**, i concorrenti dovranno inviare i seguenti FILES via WETRANSFER all'indirizzo concorsonottedifiaba@gmail.com, indicando nell'oggetto del messaggio "COGNOME_NOME_materiale concorso BREMA" (ad esempio ROSSI_MARIO_materiale concorso BREMA).

A. Lo **STORYBOARD** realizzato sulla base del testo disponibile nella parte finale del presente bando, cioè il **PROGETTO ILLUSTRATO di tutte le pagine dell'albo compresa copertina e retrocopertina** — può essere a matita o a colori, deve riportare l'ingombro del testo, ma non il testo stesso. **Si raccomanda che lo storyboard sia quanto più chiaro e completo possibile.** L'albo illustrato verrà stampato in formato

21x30 cm e sarà composto dalla copertina, retrocopertina, sguardie e 32 pagine interne come da struttura proposta a seguire nel bando. Il file dello storyboard dovrà essere un PDF a 300 dpi da massimo 20 MG nominato indicando "COGNOME_NOME_STORYBOARD" (ad esempio ROSSI_MARIO_STORYBOARD).

B. **2 ILLUSTRAZIONI DEFINITIVE** realizzate con una tecnica a piacere e tratte dallo storyboard di cui sopra. Le illustrazioni dovranno essere inviate nei seguenti formati:

1. Per l'eventuale inserimento in catalogo, occorre salvare e inviare, come **TIFF a 300 DPI in CMYK (QUADRICROMIA)**, due illustrazioni in formato **43x31 cm** (pagina doppia) e **21,5x31 cm** (pagina singola e.g. il frontespizio o l'ultima pagina), **più l'abbondanza di 0,5 cm** per l'eventuale pubblicazione e/o per incorniciare la tavola per la mostra. I file dovranno essere nominati indicando "COGNOME_NOME_TITOLO_TIFF" (ad esempio ROSSI_MARIO_GALLO_TIFF e ROSSI_MARIO_FRONTESPIZIO_TIFF).

2. Per la valutazione della Giuria e la comunicazione online le 2 illustrazioni di cui sopra dovranno essere salvate e inviate anche nel formato **JPEG a 300 dpi in RGB da massimo 2MB** con indicato a bordo immagine il simbolo del COPYRIGHT (©) seguito dal nome e cognome dell'illustratore (ad esempio ©MarioRossi). I file dovranno essere nominati indicando "COGNOME_NOME_TITOLO_JPEG" (ad esempio ROSSI_MARIO_GALLO_JPEG e ROSSI_MARIO_FRONTESPIZIO_JPEG).

C. Un breve **CURRICULUM VITAE** in stile discorsivo scritto in prima persona usando al massimo 250 parole e indicando il proprio artista ispiratore e la citazione preferita sull'arte. A seguire, occorre anche che gli illustratori aggiungano i dettagli di contatto che desiderano vengano inseriti nel catalogo, come ad esempio: 1. indirizzo email, 2. sito web, 3. blog, 4. pagina Facebook, Instagram, 5. Portfolio online, etc. Il file dovrà essere inviato in formato testo (.DOC, .DOCX, .ODT, .PAGES, .PDF) da massimo 1MB e nominato indicando "COGNOME_NOME_CURRICULUM" (ad esempio ROSSI_MARIO_CURRICULUM).

D. Una **FOTO** dell'illustratore 5x5 cm in bianco e nero nel formato TIFF a 300 dpi. Il file dovrà essere nominato indicando "COGNOME_NOME_FOTO" (ad esempio ROSSI_MARIO_FOTO).

E. Il **MODULO DI ADESIONE** debitamente compilato e firmato in formato PDF da massimo 1 MB. Il file dovrà essere nominato indicando "COGNOME_NOME_MODULO_ADESIONE" (ad esempio ROSSI_MARIO_MODULO_ADESIONE).

Qualora il materiale arrivasse oltre la mezzanotte dell'08 marzo 2025, oppure risultasse incompleto o non corrispondente ai formati richiesti, il concorrente sarà automaticamente escluso dal concorso. L'esito della selezione effettuata dalla Giuria per il concorso e la mostra sarà comunicato durante la Children's Book Fair 2025 e, a seguire, sugli account social media di "Notte di Fiaba" e "Notte di Fiaba Illustration Contest". L'illustratore vincitore del concorso sarà immediatamente contattato dall'editore per lavorare alla realizzazione dell'albo illustrato e dovrà consegnare le illustrazioni definitive nel formato digitale ed entro la data che richiederà l'editore.

Art. 3 Il tema del concorso

Il tema di quest'anno è: "I Musicanti di Brema".

Art. 4 Consegna e restituzione delle opere selezionate

Gli originali delle illustrazioni che verranno selezionate per la mostra (comprese quelle dei vincitori e dei menzionati), dovranno essere inviate entro e non oltre il **31 maggio 2025** sulla base delle indicazioni che verranno condivise da Notte di Fiaba via email o sui suoi account social media. L'indirizzo a cui inviare le opere è: ASSOCIAZIONE MANIFESTAZIONI RIVANE | Via della Liberazione n. 7 | 38066 – RIVA DEL GARDA (TN) – ITALIA

Sul retro delle illustrazioni, gli illustratori dovranno

- **FIRMARE le proprie opere**
- **Scrivere in MAIUSCOLO il proprio 1) nome e cognome, 2) titolo dell'illustrazione e 3) tecnica adottata.**

Qualora le illustrazioni siano realizzate in tecnica digitale, l'illustratore selezionato sarà comunque tenuto ad inviare delle stampe ad alta definizione nei formati indicati sopra. Se non le invierà, verrà squalificato.

Le tavole selezionate saranno assicurate ed esposte in mostra. Verranno altresì pubblicate sul catalogo della mostra e su altro materiale promozionale relativo all'iniziativa culturale e sugli strumenti di web marketing di Notte di Fiaba.

Tutte le opere verranno restituite ai legittimi autori allo scadere del periodo espositivo e comunque non oltre il **31 dicembre 2026**.

Associazione Manifestazioni Rivane provvederà a restituire gli originali a mezzo corriere a spese dell'illustratore.

In alternativa l'illustratore, a propria cura e spese, dovrà recarsi personalmente presso la sede di Associazione Manifestazioni Rivane per ritirare, previo appuntamento, le proprie opere, oppure invierà una persona munita d'ideonea delega. Le tavole spontaneamente donate ad Associazione Manifestazioni Rivane per la "Collezione Permanente Notte di Fiaba" non saranno restituite, ma saranno utilizzate al fine di promuovere l'illustrazione per l'infanzia durante gli eventi che Riva del Garda dedicherà ai bambini nel corso degli anni a venire. Nessuna responsabilità sarà imputabile, per qualsivoglia ragione, all'Associazione Manifestazioni Rivane per l'eventuale smarrimento e/o deterioramento delle opere durante la spedizione o a causa di altre problematiche derivanti dalla consegna o restituzione delle opere de quibus.

Art. 5 La Giuria

Le illustrazioni saranno valutate ad insindacabile giudizio dei membri di una giuria altamente qualificata composta da esperti nel campo dell'arte, dell'illustrazione, della letteratura e dell'editoria per bambini:

- Francesca Tancini - Presidente della Giuria (Storica dell'arte e PhD specializzata nell'albo illustrato, è coordinatrice del progetto europeo di ricerca PiCoBoo sul ruolo del colore nell'albo illustrato per l'infanzia ed ha lavorato e curato mostre sull'illustrazione per l'infanzia ad Harvard, Yale, Princeton e Oxford)
- Svjetlan Junakovic (Pluripremiato illustratore, autore e scultore)
- Matteo Gubellini (Pluripremiato illustratore e autore)
- Eleonora Cumer (Pluripremiata illustratrice e visual artist)
- Chiara Tomasi (Direttore Artistico Notte di Fiaba Illustration Contest)
- Matteo Rapanà (Direttore MAG - Museo Alto Garda)

Art. 6 Premi e corrispettivi

1. Il **primo classificato** vincerà un premio in denaro di **2000€** e realizzerà le illustrazioni dell'albo che sarà pubblicato da Giunti Editore e presentato ufficialmente in occasione e dell'inaugurazione della mostra d'illustrazione. Per la cessione dei diritti di riproduzione e pubblicazione delle illustrazioni, l'**Editore verserà poi all'illustratore vincitore, per ogni copia**

venduta, il 2% sul prezzo di vendita al pubblico, al netto dell'Iva. L'importo di 2000 € corrisposto all'illustratore da Associazione Manifestazioni Rivane quale primo premio del Concorso Notte di Fiaba va considerato **a titolo di anticipo garantito** e a valere sulla percentuale sopra prevista ed eventualmente su ulteriori compensi derivanti da altre utilizzazioni.

2. Il **secondo classificato** riceverà in premio **500€.**
3. Il **terzo classificato** potrà frequentare gratuitamente il **corso d'illustrazione avanzato** tenuto dal Maestro Svjetlan Junakovic che si terrà a Riva del Garda. Se il corso non dovesse tenersi, l'illustratore riceverà un premio in denaro corrispondente al costo del corso: **300€.**
4. Verrà assegnato anche un **premio speciale "Livio Sossi per i talenti emergenti"**. Il vincitore potrà frequentare gratuitamente il **corso d'illustrazione avanzato** tenuto dal Maestro Svjetlan Junakovic che si terrà a Riva del Garda. Se il corso non dovesse tenersi, l'illustratore riceverà un premio in denaro corrispondente al costo del corso: **300€.**

Art. 7 Responsabilità e diritti

Partecipando al concorso, gli illustratori concedono il diritto non esclusivo di riproduzione e pubblicazione delle opere, che saranno pertanto riprodotte, diffuse e pubblicate – con il solo obbligo di citare l'autore delle stesse – su supporti digitali (siti internet, social network, trasmissioni TV, testate online e offline, etc.), su qualunque altro tipo di materiale promozionale afferente all'iniziativa culturale (pieghevoli, flyers, folders, inviti, locandine, manifesti, shoppers, etc.), sul catalogo della mostra, nonché su cartoline, calendari, posters, segnalibri, biglietti di auguri e albi da colorare disponibili alla vendita presso il bookshop del MAG e nei punti vendita allestiti in occasione della Notte di Fiaba. Si precisa che il suddetto elenco è meramente esemplificativo e non esaustivo dell'utilizzo che ci si riserva di fare delle predette opere. L'utilizzo delle immagini di cui sopra non dà diritto agli autori delle medesime ad alcun compenso. Le illustrazioni in concorso e quelle selezionate dovranno essere autografe e originali. I candidati garantiscono la paternità delle opere presentate, sollevando e manlevando espressamente l'ente organizzatore da eventuali richieste di risarcimento provenienti, a qualsiasi titolo, da terzi, e dichiarano, sotto la propria esclusiva responsabilità, civile e penale, che i progetti presentati non violano la normativa vigente in materia. Le opere potranno essere eseguite con qualsiasi modalità

tecnica, purché siano realizzate nel formato richiesto di cui all'Art. 2.

La partecipazione al concorso implica da parte dei concorrenti la piena accettazione di tutte le condizioni e clausole contenute nel presente regolamento.

Art. 8 Informativa e richiesta consenso al trattamento dei dati

Ai sensi degli artt. 13 e 14 del Reg. Ue 2016/679, i dati personali forniti verranno sottoposti al trattamento previsto dalla medesima legge. Le finalità, la cui base giuridica è il consenso richiesto all'illustratore sono quelle relative alla gestione della pubblicazione dei Suoi dati personali (nome, cognome, professione, attività), immagini, video, interviste audio che lo/a riguardano, su social media, siti internet, pubblicazioni su carta stampata o altre forme di diffusione. Il conferimento dei dati è obbligatorio e la durata di conservazione dei dati è quello strettamente necessario per eseguire le finalità del trattamento indicate sopra e comunque per far fronte agli obblighi di legge derivanti dalle attività relative al concorso d'illustrazione. I dati saranno conservati in unità di storage adeguatamente protette a norma dell'art 32 del Regolamento UE citato. I dati verranno trattati da personale interno autorizzato e potranno essere comunicati a soggetti terzi (ad es. Musei dove si terrà la mostra di illustrazione) solo per attività accessorie alla finalità sopra descritte oppure per finalità assicurative. Ai sensi degli artt. 4 e 24 del Reg. UE 2016/679, La informiamo che il Titolare Del Trattamento Dei Dati è Associazione Manifestazioni Rivane, con sede legale in Viale Liberazione, 7 - 38066 - Riva del Garda (TN) – Italia, nella persona del legale rappresentante pro-tempore. Ai sensi degli artt. 37 – 39 del Reg. UE 2016/679, il Responsabile Della Protezione Dei Dati è il legale rappresentante pro-tempore di Associazione Manifestazioni Rivane. Potrà scrivere all'indirizzo email info@nottedifiaba.it per verificare i propri dati e farli integrare, aggiornare o rettificare e/o per esercitare gli altri diritti previsti dagli artt. 15, 16, 17, 18, 20 del Regolamento UE 2016/679.

Art. 9 Elezione del foro esclusivo competente

Per le eventuali controversie inerenti all'interpretazione e/o esecuzione del presente bando, di qualunque natura esse siano, è competente in via esclusiva il foro di Trento.

Art. 10 Richiesta informazioni

Per eventuali domande e chiarimenti rispetto al presente regolamento occorrerà scrivere a concorsonottedifiaba@gmail.com. Oppure telefonare al numero **0464-755.639**.

MODULO DI ADESIONE NDF ILLUSTRATION CONTEST

NOME

COGNOME

DOCUMENTO DI IDENTITÀ IN CORSO DI VALIDITÀ (tipo e numero)

NAZIONALITÀ

INDIRIZZO - VIA

N CIVICO

CAP

CITTÀ

PROVINCIA

PAESE

CELLULARE

EMAIL

SITO WEB

BLOG

PORTFOLIO

FACEBOOK

INSTAGRAM

Dichiaro di essere autore/trice e proprietario/a delle illustrazioni originali intitolate:

1

REALIZZATA CON LA TECNICA

2

REALIZZATA CON LA TECNICA

consegnate/inviare a Associazione Manifestazioni Rivane (P.IVA e C.F.: 01376410229)

RESTITUZIONE O DONAZIONE DELLE ILLUSTRAZIONI (scegliere soltanto una delle seguenti opzioni):

Se sarò selezionato/a, allegherò 20€ alle illustrazioni che vi invierò per la mostra per coprirne le spese di restituzione.

Se sarò selezionato/a, previo appuntamento, verrò personalmente a ritirare le mie illustrazioni, oppure delegherò qualcuno di mia fiducia.

Se sarò selezionato/a, donerò le mie illustrazioni affinché entrino a fare parte della "Collezione Permanente Notte di Fiaba" e possano essere usate per promuovere l'illustrazione per bambini durante gli eventi che Riva del Garda dedicherà ai bambini nel corso degli anni a venire.

DICHIARO DI ACCETTARE TUTTE LE CONDIZIONI POSTE DAL PRESENTE REGOLAMENTO

Data

Firma leggibile

INFORMATIVA E RICHIESTA CONSENSO AL TRATTAMENTO DEI DATI PERSONALI AI SENSI DEGLI ARTT. 13 E 14 DEL REG. UE 2016/679

La informiamo, ai sensi degli artt. 13 e 14 del Reg. UE 2016/679, che i dati personali da Lei forniti verranno sottoposti al trattamento previsto dalla medesima legge. Le finalità, la cui base giuridica è il consenso richiesto all'illustratore sono quelle relative alla gestione della pubblicazione dei Suoi dati personali (nome, cognome, professione, attività), immagini, video, interviste audio che La riguardano, su social media, siti internet, pubblicazioni su carta stampata o altre forme di diffusione. Il conferimento dei dati è obbligatorio e la durata di conservazione dei dati è quello strettamente necessario per eseguire le finalità del trattamento indicate sopra e comunque per far fronte agli obblighi di legge derivanti dalle attività relative al concorso d'illustrazione. I dati saranno conservati in unità di storage adeguatamente protette a norma dell'art 32 del Regolamento UE citato. I dati verranno trattati da personale interno autorizzato e potranno essere comunicati a soggetti terzi (ad es. Musei dove si terrà la mostra di illustrazione) solo per attività accessorie alla finalità sopra descritte oppure per finalità assicurative. Ai sensi degli artt. 4 e 24 del Reg. UE 2016/679, La informiamo che il **Titolare del Trattamento dei Dati è Associazione Manifestazioni Rivane**, con sede legale in Viale Liberazione, 7 - 38066 - Riva del Garda (TN) - Italia, nella persona del legale rappresentante pro-tempore. Ai sensi degli artt. 37 - 39 del Reg. UE 2016/679, il **Responsabile della Protezione dei Dati** è il legale rappresentante pro-tempore di Associazione Manifestazioni Rivane. Potrà scrivere all'indirizzo email info@nottedifiaba.it per verificare i propri dati e farli integrare, aggiornare o rettificare e/o per esercitare gli altri diritti previsti dagli artt. 15, 16, 17, 18, 20 del Regolamento UE 2016/679.

CONSENSO DELL'ILLUSTRATORE

(Potrà partecipare al concorso d'illustrazione solamente se acconsentirà al trattamento dei suoi dati)

Il/La sottoscritto/a dichiara di aver preso debita conoscenza del regolamento del concorso e della presente informativa sulla privacy.

Acconsento

Non acconsento

Data

Firma leggibile

TESTO DA ILLUSTRARE

"I MUSICISTI DI BRERA" di Guia Risari

Tavola 1

Un giorno, un elefante nano scappò dal giardino zoologico. Non era più tanto giovane e i guardiani gli facevano i dispetti.

"Ho sopportato tanto. Ora voglio vivere felice" dichiarò a se stesso e al mondo e s'inoltrò nella boscaglia.

Tavola 2

Era di buon umore e lanciò un sonoro barrito. Poi si fermò di botto: "Ecco cosa farò: il musicista. Ho sentito che a Brera ne cercano sempre".

Avanzò tra alberi e cespugli finché incontrò una scimmia, aggrappata a un tronco.

Tavola 3

"Che ci fai qui da sola?" le domandò. La scimmia lanciò un urlo cavernoso. "Sono scappata dal circo. Ora voglio essere libera."

L'elefante le parlò del suo progetto. "Io suono la proboscide; tu potresti fare il basso. A Brera abbiamo un futuro assicurato."

Tavola 4

La scimmia ne fu entusiasta e proseguì con l'elefante fino a una radura, dove un sasso rotolava in ogni direzione. "Fermati!" intimò l'elefante.

L'armadillo smise di fare la palla e li guardò incuriosito. "Che fai?" lo interrogò la scimmia. "Mi tenevano al guinzaglio. Ora voglio divertirmi."

Tavola 5

"Sai suonare qualcosa?" gli chiese l'elefante. L'armadillo saltò sul posto, facendo vibrare le scaglie.

"Perfetto!" esclamò la scimmia. "Verrai a Brera con noi. Lì cercano musicisti di talento."

Tavola 6

I tre animali si avvicinarono a uno stagno e improvvisamente sulle loro teste risuonò una risata beffarda.

Guardarono in su e lì volteggiava un magnifico pappagallo multicolore.

"Cosa stai facendo?" domandò l'armadillo. L'uccello gridò: "Mi avevano condannato al silenzio. Ora voglio ridere e cantare!". "Ti va di venire a Brera con noi?" gli chiese l'elefante.

"Per fare il musicista di successo" aggiunse la scimmia. Il pappagallo accettò.

Tavola 7

Marciarono fino a veder scomparire il sole e a non poterne più. "Fermiamoci" propose l'armadillo."

Furono tutti d'accordo e cercarono di sistemarsi alla bell'e meglio, ma le foglie pungevano, i tronchi erano appiccicosi e tirava un vento freddo.

Tavola 8

In fondo al sentiero, l'elefante scorse un puntino luminoso e svegliò gli altri.

"È una casa. Che ne dite di andarci?" "Sì!" gridarono loro entusiasti.

Si avvicinarono alla luce e scoprirono che si trattava davvero di una casa. Gli animali sbirciarono dalle finestre e videro quattro loschi figure a un tavolo. Mangiavano, bevevano e sollevavano manciate di gioielli.

"Sono trafficanti" sentenziò la scimmia.

"Rapinatori" specificò l'armadillo.

"Pirati!" gridò il pappagallo.

"Sht" sussurrò l'elefante. "Dobbiamo pensare a un piano."

Confabularono sottovoce, finché furono pronti e d'accordo.

Tavola 9

La scimmia montò sull'elefante, l'armadillo si mise sulle spalle della scimmia e il pappagallo volò sull'armadillo.

Poi, a un segnale convenuto, ognuno suonò il suo strumento: l'elefante barri, la scimmia urlò, l'armadillo fece vibrare le scaglie e il pappagallo gridò.

I furfanti balzarono in piedi e fuggirono a gambe levate

Tavola 10

Gli animali entrarono in casa, mangiarono e si misero comodi e al calduccio. L'elefante si sdraiò in sala, la scimmia si allungò sul tavolo, l'armadillo si appallottolò vicino al fuoco e il pappagallo si appollaiò su una sedia.

Tavola 11

Nel cuore della notte, però, i manigoldi ebbero l'impressione che la situazione si fosse calmata e decisero di tornare a casa.

Nel buio pesto, uno camminò sull'elefante che reagì con un colpo di proboscide e un furioso barrito.

Un secondo toccò il tavolo e lo trovò caldo, peloso, e capace di produrre suoni terrificanti.

Tavola 12

Un terzo si avvicinò al fuoco e urtò una palla rigida e vibrante che mandava sibili minacciosi.

Il quarto infine si accasciò su una sedia e ricevette un graffio in faccia, seguita da una risata maligna.

Tavola 13

“Ah!” gridarono insieme i farabutti. “La casa è infestata di spettri!” e levarono le tende per non tornare più.

I quattro animali intanto ridevano e si congratulavano tra di loro.

Tavola 14

Il mattino dopo, trovarono quattro bauli zeppi di pietre preziose e decisero che non avevano più bisogno di andare a Brera.

Avrebbero trascorso la vecchiaia lì, in quella casa nel bosco, e avrebbero fatto musica solo per il loro piacere.

Tavola 15 (singola)

L'elefante barri, la scimmia urlò, l'armadillo fece vibrare le scaglie e il pappagallo cantò al cielo.

NOTA DELL'AUTRICE PER L'ILLUSTRATORE/TRICE
[La scimmia è una scimmia urlatrice, nota anche come Alouatta]

DIMENSIONE ILLUSTRAZIONI

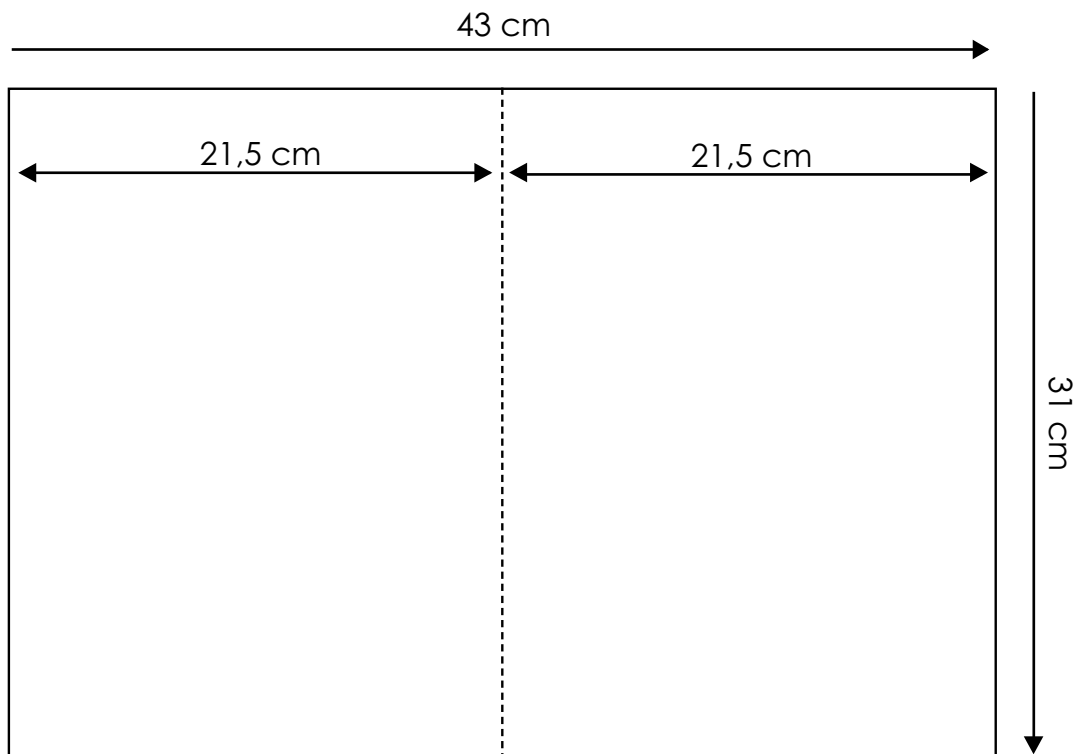

PIÙ ABBONDANZA 0,5 CM

FOLIAZIONE

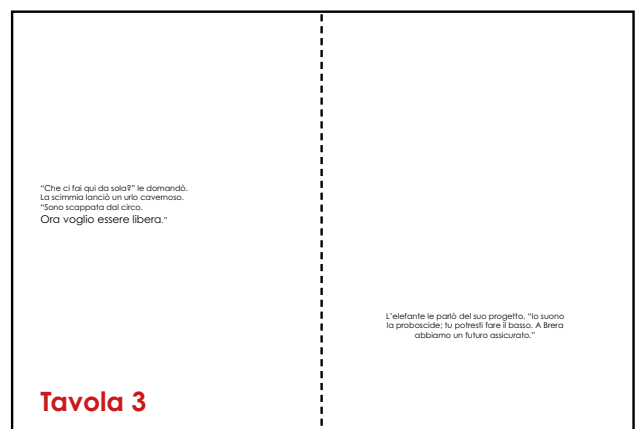
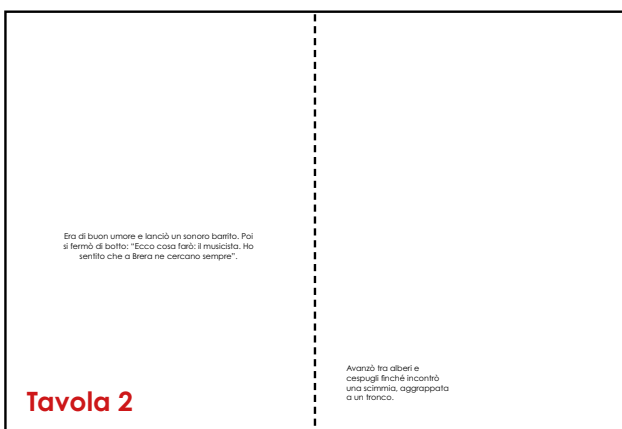
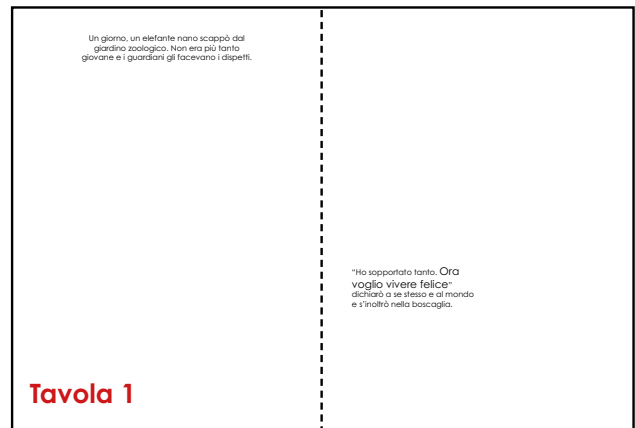
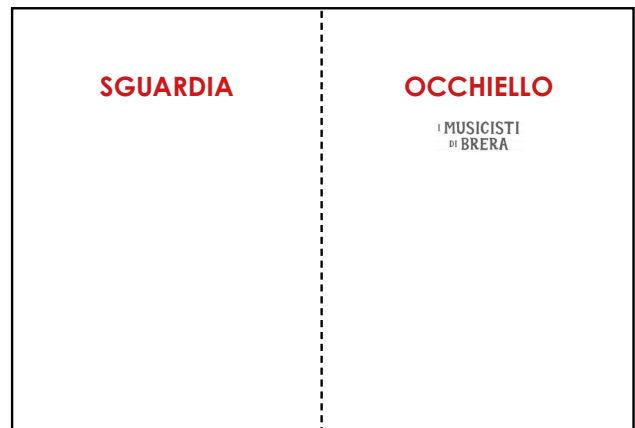
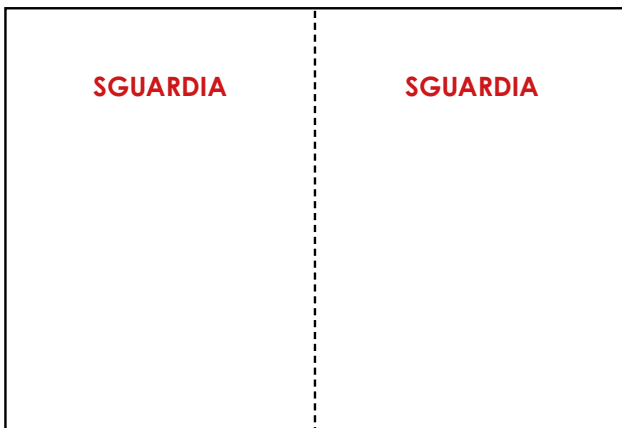

La scimmia ne fu entusiasmata e proseguì con l'elefante fino a una radura, dove un sasso rotolava in ogni direzione.
"Fermati!" intimò l'elefante.

L'armadillo mise di fare la palla e si guardò incuriosito.
"Che fai?" lo interrogò la scimmia.
"Mi tenevano al guinzaglio. Ora voglio divertirmi!"

Tavola 4

"Sai suonare qualcosa?" gli chiese l'elefante.
L'armadillo saltò sul posto, facendo vibrare la scaglia.

"Perfetto!" esclamò la scimmia. "Vieni a Bere con noi. Li cercano musicisti di talento."

Tavola 5

I tre animali si avvicinarono a uno stagno e improvvisamente sulle loro teste risuonò una risata beffarda.

Guardarono in su e lì volteggiava un magnifico pappagallo multicolore.

"Cosa stai facendo?" domandò l'armadillo.
L'uccello gridò: "Mi avevano condannato al silenzio.
Ora voglio ridere e cantare!"
"Ti va di venire a Bere con noi?" gli chiese l'elefante.
"Per fare il musicista di successo?" aggiunse la scimmia.
Il pappagallo accettò.

Tavola 6

Marciarono fino a veder scomparire il sole e a non poterne più.

"Fermiamoci!" propose l'armadillo."

Furono tutti d'accordo e cercarono di sistemarsi alla bell'e meglio, ma le foglie pungevano, i tronchi erano appiccicosi e l'aria un vento freddo.

Tavola 7

In fondo al sentiero, l'elefante scorse un puntino luminoso e svegliò gli altri.

"È una cosa. Che ne dite di andarci?"
"Sì!" gridarono loro entusiasti.

Si avvicinarono alla luce e scoprirono che si trattava davvero di una cosa. Gli animali staccarono dalle finestre e videro quattro lussuosi fuochi a un tavolo. Mangiavano, bevevano e sollevavano manciate di gioielli.

"Sono trafficanti!" sentenzia la scimmia.
"Rapinatori!" specifica l'armadillo.
"Pirati!" grida il pappagallo.
"Sì!" sussurra l'elefante. "Dobbiamo pensare a un piano."
Confabularono sottovoce, finché furono pronti e d'accordo.

Tavola 8

La scimmia montò sull'elefante, l'armadillo si mise sulle spalle della scimmia e il pappagallo volò sull'armadillo.

Poi, a un segnale convenuto, ognuno suonò il suo strumento, l'elefante bari, la scimmia urliò, l'armadillo fece vibrare le scaglie e il pappagallo gridò.
I furfanti balzarono in piedi e fuggirono a gambe levate.

Tavola 9

Gli animali entrarono in casa, mangiarono e si misero comodi e al caldo. L'elefante si sdraiò in sala, la scimmia si allungò sul tavolo, l'armadillo si appollaiò vicino al fuoco e il pappagallo si appollaiò su una sedia.

Tavola 10

Nel cuore della notte, però, i mangioli ebbero l'impressione che la situazione si fosse calmata e decisero di tornare a casa.

Nel buio pesto, uno camminò sull'elefante che reggi con un colpo di proboscide e un furioso banto.

Un secondo toccò il tavolo e lo trovò caldo, peloso e capace di produrre suoni terrificanti.

Tavola 11

Un terzo si avvicinò al fuoco e urlò una
parola fida e vibrante che mandava
agli minacciosi.

Il quarto infine si accacciò su una sedia e
ricevette un graffio in faccia, seguito da una
risata maligna.

Tavola 12

"Ah!" gridarono insieme i farabutti. "La casa
è infestata di spettrici!" e levarono le tende per
non tornare più.

I quattro animali intanto ridevano e si
congratulavano tra di loro.

Tavola 13

Il mattino dopo trovarono quattro baule pieni di
pietre preziose e decisero che non avevano più
bisogno di andare a Berea.

Avrebbero trascorso la vecchiaia
lì, in quella casa nel bosco, e
avrebbero fatto musica
solo per il loro piacere.

Tavola 14

L'elefante bari, la scimmia urlò, l'armadillo fece
vibrare le scaglie e il pappagalò cantò al cielo.

SGUARDIA

Tavola 15

SGUARDIA

SGUARDIA

classici italiani per
nottedifiaba

Picturas labores in tempore ipsa voluptatum non, qui dolent perire
culpa non est dicitur aut quam sed quis se re eius?

Petit fac ipsam in est ex magnificata modeste ceterumq; ubi.

Ut volent re tempore orisica conestrum fugiat qui ea volut eius,
officium accessu voluptatem aut res dolupt qui dolorem
colligat quod erro di recte imporena lauter socii aut quite
modeste labor. Am nem aliter recte repropriet nisi doloremque aut

RETROCOPERTINA

100% COTONE

repprodotto

G

nottedifiaba

Via della Liberazione, 7
38066 - RIVA DEL GARDA (TN) - ITALY
concorsonottedifiaba@gmail.com
www.nottedifiaba.it